



Forår & sommer



DET DANSKE  
SPEJDERKORPS

# TA' EN BID AF NATUREN

Naturen pirrer vores nysgerrighed og stimulerer vores sanser. Naturen er udgangspunktet for friluftsliv, hvor spejdernes fællesskab udvikler sig. Naturen bliver en ramme for sjove og udfordrende aktiviteter, giver os røde kinder og er rammer for mange sjove oplevelser.

Det Danske Spejderkorps har udarbejdet en Natur- og miljøstrategi, der siger lidt om, hvordan vi ønsker at bruge, beskytte og forholde os til naturen. Dette hæfte omsætter politikens mål til nogle aktiviteter, I kan lave, som også gør jer klogere på vores natur.

Vi bruger naturen til mange af vores aktiviteter, og med dette hæfte får du og dine spejdere endnu flere muligheder for at lade naturen pirre til nysgerrigheden.

Hæftet er udarbejdet af Ildfluerne, som planlægger nye udgaver jævnligt som støtte til at øge kendskabet til vores Natur- og miljøstrategi.



Hej

**Jeg er Ildflue i Det Danske Spejderkorps. Dette aktivitetshæfte indeholder natur- og klimaaktiviteter, som jeg håber, du bliver inspireret af at løse. Se også [ildfluer.dk](http://ildfluer.dk).**

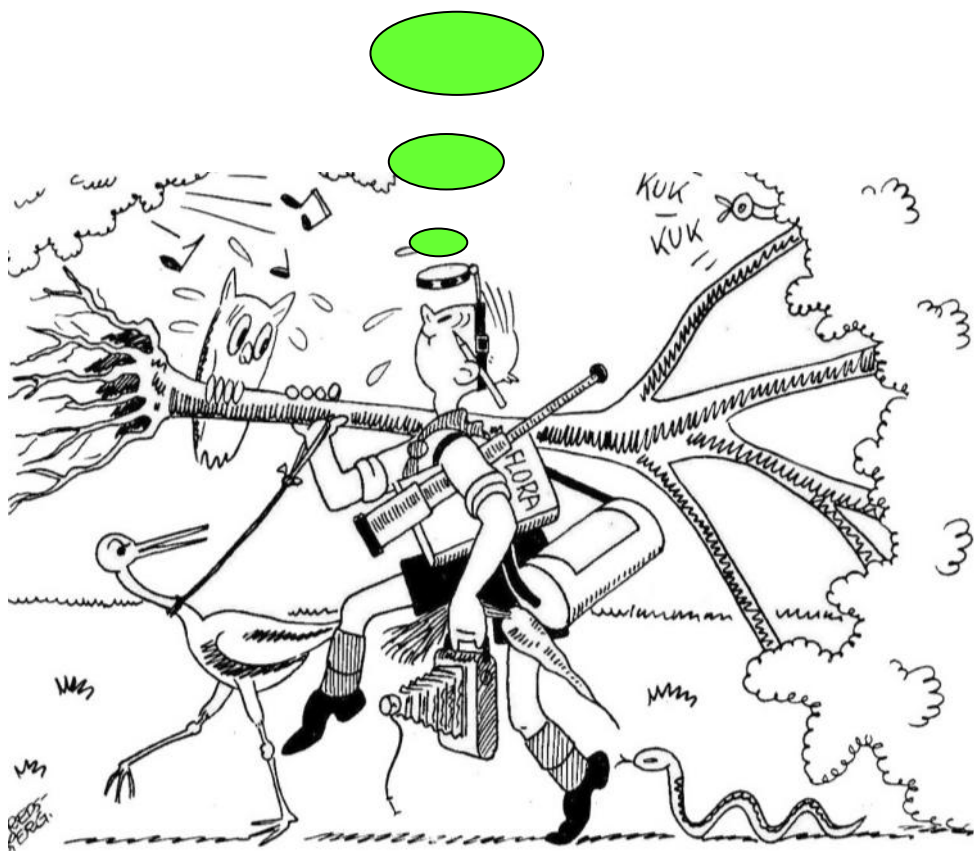

# Hvem har spist af disse kogler og nødder



1

2

3



4

5

6

7

Skriv dyrets navn

1 \_\_\_\_\_

2 \_\_\_\_\_

3 \_\_\_\_\_

4 \_\_\_\_\_







5 \_\_\_\_\_

6 \_\_\_\_\_

7 \_\_\_\_\_

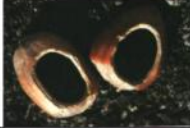
Du kan finde hjælp til at løse disse opgaver ved at søge i Lademanns Dyrespor eller på [www.jildfluer.dk](http://www.jildfluer.dk)

## Tips 13 rigtige natursvar. Sæt O det rigtige svar

1	Hvad farve får man når man blander blå og gul?	brun	rød	grøn
2	Hvad hedder frugterne fra et egetræ	bog	agern	nød
3	Hvor mange år ca. er et cigaretskod om at forgå i naturen?	3-5	6-9	10-13
4	Hvilket dyr tilhører dette kranie? 	ræv	hund	kat
5	Hvad hedder den lille blomst, der blomstre i skovbunden om foråret?	Anemone	krokus	skovsyre
6	Hvem bor i træet? 	svale	spætte	solsort
7	Hvor mange ben har en edderkop?	10	4	8
8	Hvem har været på spil her? 	mus	egern	fugl
9	Hvad er det for et træ? 	kastanje	bøg	eg
10	Hvilket nåletræ taber nålene om vinteren?	grantræ	lærketræ	taks
11	Hvilket træ kommer "bog" fra	bøg	eg	elm
12	Hvem bor i hullet? 	grævling	egern	ræv
13	Hvem har gnavet af koglen? 	mus	Egern	fugl

# Affaldslinjen

Nå affald smides i naturen går der et stykke tid, inden det forgår og bliver til muld. Prøv om i kan finde de rigtige svar.

En avis

- A 3-12 uger
- B 3-12 måneder
- C 3-12 År

En Bananskræl

- A 2-5 uger
- B 2-5 år
- C 2-5 måneder

Tyggegummi

- A 10 måneder
- B 2 uger
- C 5 år

Sodavandsdåse

- A 1-5 år
- B 10-500 år
- C over 500 år

Indkøbspose

- A 1-5 år
- B 5-50 år
- C 100-1000 år

Glasflaske

- A 4000-100000 år
- B 100-500 år
- C 1000-3000 år

Cigaret filter

- A 1-5 uger
- B 1-5 år
- C 10-15 år

Cigaret pakke uden cellofan

- A 1-5 uger
- B 1 år
- C 5 år



# Spar på energien !

Giv udsagnet til den person - mor, far eller dig - så det kommer til og passe. Sæt X

Far	Mor	Mig
<input type="checkbox"/>	<input type="checkbox"/>	<input type="checkbox"/> Jeg vil max bruge 5min i badet
<input type="checkbox"/>	<input type="checkbox"/>	<input type="checkbox"/> Jeg vil bruge min cykel mere
<input type="checkbox"/>	<input type="checkbox"/>	<input type="checkbox"/> Jeg vil indstille computere til dvale
<input type="checkbox"/>	<input type="checkbox"/>	<input type="checkbox"/> Jeg vil aflevere ting til genbrug
<input type="checkbox"/>	<input type="checkbox"/>	<input type="checkbox"/> Jeg vil droppe hårtørreren
<input type="checkbox"/>	<input type="checkbox"/>	<input type="checkbox"/> Jeg vil droppe plastindkøbsposen
<input type="checkbox"/>	<input type="checkbox"/>	<input type="checkbox"/> Jeg vil slukke lyset efter mig
<input type="checkbox"/>	<input type="checkbox"/>	<input type="checkbox"/> Jeg vil huske og slukke mobilopladeren
<input type="checkbox"/>	<input type="checkbox"/>	<input type="checkbox"/> Jeg vil sænke nattemperaturen i huset
<input type="checkbox"/>	<input type="checkbox"/>	<input type="checkbox"/> Jeg vil stoppe standby forbruget
<input type="checkbox"/>	<input type="checkbox"/>	<input type="checkbox"/> Jeg vil stoppe overforbruget af el
<input type="checkbox"/>	<input type="checkbox"/>	<input type="checkbox"/> Jeg vil rejse med toget eller bus
<input type="checkbox"/>	<input type="checkbox"/>	<input type="checkbox"/> Jeg vil mindske mine udprint
<input type="checkbox"/>	<input type="checkbox"/>	<input type="checkbox"/> Jeg vil vaske mit tøj ved 30 eller 40 g.
<input type="checkbox"/>	<input type="checkbox"/>	<input type="checkbox"/> jeg vil spille mere yatzy i stedet for computer
<input type="checkbox"/>	<input type="checkbox"/>	<input type="checkbox"/> Jeg vil plante et æbletræ

## Vidste du at ?

- Du kan holde din mælk kold i solen, ved at pakke den ind i en våd avis.
- Hvis du skreg i 8 år, 7 måneder og 6 dage ville du have produceret nok energi til at varme en kop kaffe.
- En kakerlak kan leve i 9 dage uden dens hoved før den dør.
- En loppe kan hoppe 350 gange så langt som dens kropslængde? Det svarer til at et menneske hopper længden på en fodboldbane.
- Havkatten har over 27,000 smagsløg.
- Sommerfugle smager med deres fødder.
- Den stærkeste muskel i kroppen er tungen.



# Byg en fuglekasse

Hvis du gerne vil have mange fugle ved spejderhytten eller hjemme i haven, så er det en god ide' at lave nogle fugle kasse og hænge op. Her er en tegning på en mejsekasse.

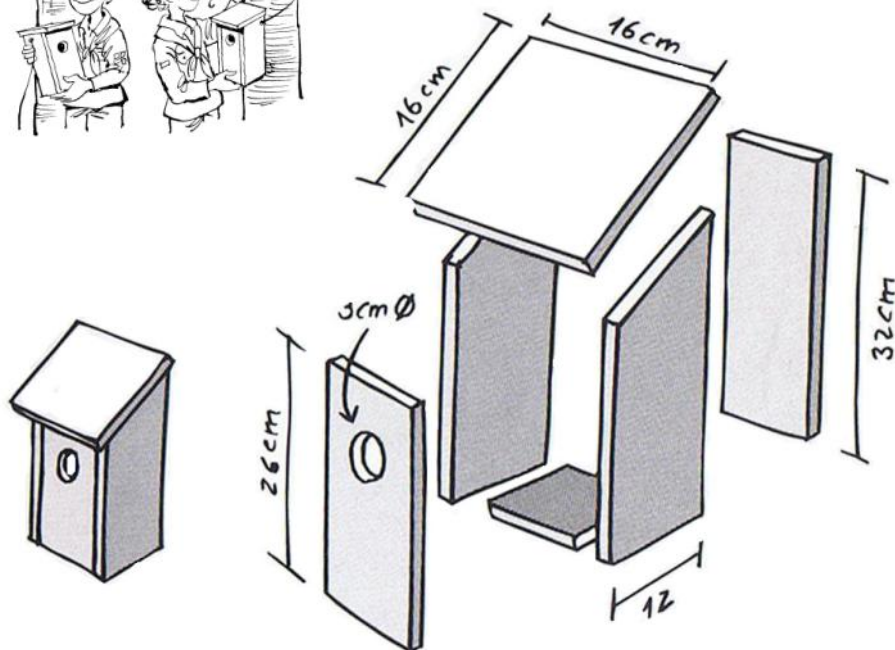

## Hvad er Ildfluerne ?

Vi er en flok voksne leder i Det Danske Spejderkorps, som gerne vil ud at formidle naturen i spejdergrupper og divisioner.

Hvis du kunne tænke dig at få besøg af en ildflue, kan du booke på ildfluerne's hjemmeside. Hvor du også kan læse mere om ildfluerne og naturen.

[www.ildfluer.dk](http://www.ildfluer.dk)

E-mail: [natur@ildfluer.dk](mailto:natur@ildfluer.dk)

